

МІНІСТЕРСТВО ОСВІТИ І НАУКИ УКРАЇНИ
УМАНСЬКИЙ ДЕРЖАВНИЙ ПЕДАГОГІЧНИЙ УНІВЕРСИТЕТ
ІМЕНІ ПАВЛА ТИЧИНИ

ОСВІТНЬО-ПРОФЕСІЙНА ПРОГРАМА

ІСТОРІЯ ТА АРХЕОЛОГІЯ. ЄВРОПЕЙСЬКІ СТУДІЇ

другого рівня вищої освіти (магістр)

за спеціальністю 032 Історія та археологія

спеціалізація: Європейські студії

галузь знань: 03 Гуманітарні науки

Кваліфікація: Історик, вчитель історії, фахівець з європейських студій
(професійна), магістр історії та археології (академічна)

ЗАТВЕРДЖЕНО ВЧЕНОЮ
РАДОЮ

Голова вченої ради

проф. Безлюдний О. І.

(протокол № 1 від «30» вересня 2018 р.)

Освітня програма вводиться в дію з 01.09 2018 р.



Ректор проф. Безлюдний О. І.

(наказ № 613 від «31» вересня 2018 р.)

Умань – 2018

ПЕРЕДМОВА

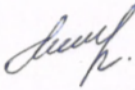
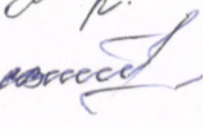
Розроблено робочою групою (спеціальність 032 Історія та археологія, спеціалізація Європейські студії) у складі:

1. Скрипник О. М. 
2. Священко З. В. 
3. Возна З. О. 

1. Профіль освітньо-професійної програми Історія та археологія. Європейські студії

1 - Загальна інформація	
Повна назва вищого навчального закладу та структурного підрозділу	Уманський державний педагогічний університет імені Павла Тичини, кафедра всесвітньої історії та методик навчання, кафедра історії України
Ступінь вищої освіти та назва кваліфікації мовою оригіналу	Академічна кваліфікація: Магістр історії та археології Професійна кваліфікація: Історик, вчитель історії, фахівець з європейських студій
Офіційна назва освітньої програми	Освітньо-професійна програма другого рівня вищої освіти (магістр) за спеціальністю Історія та археологія. Європейські студії
Тип диплому та обсяг освітньої програми	Диплом магістра одиничний, 90 кредитів ЕКТС, термін навчання 1 рік 4 місяці
Наявність акредитації	Акредитаційна комісія МОН України (наказ МОН України від 21.06.2016 р. № 79-А) Сертифікат про акредитацію Серія НД №2489156 Термін дії до 01.07.2026 р.
Цикл/рівень	НРК -8 FQ – ЕНЕА – другий цикл, QF-LLL – 8 рівень
Передумови	Наявність ступеня бакалавра
Мова(и) викладання	Українська
Термін дії освітньої програми	До 01.07.2026 р.
Інтернет – адреса постійного розміщення опису освітньої програми	http://history.udpu.org.ua/tretve-menyu-2/osvitni-prohramy
2 - Мета освітньо-професійної програми	
Підготовка історика, вчителя історії й фахівця з європейських студій з глибокими фундаментальними знаннями, навичками міждисциплінарного історичного дослідження, конкурентоспроможного фахівця, здатного будувати свою діяльність на основі проектування, креативного та творчого підходу, партнерства у комунікації та забезпечувати зв'язок між історичною наукою і суспільною свідомістю у науковій та педагогічній діяльності.	
3 - Характеристика освітньої програми	
Предметна область(галузь знань, спеціальність, спеціалізація(за наявності))	Обов'язкові дисципліни I. Цикл загальної підготовки – 28 кредитів. 1.1. Гуманітарна підготовка – 7 кредитів. 1.2. Фундаментальна підготовка – 21 кредит. II. Цикл професійної підготовки – 24 кредити. 2.1. Психолого-педагогічна підготовка – 9 кредитів. 2.2. Науково-предметна підготовка – 15 кредитів. Дисципліни вільного вибору студента – 20 кредитів Блок №1 – 20 кредитів Блок № 2 – 20 кредитів Практична підготовка – 9 кредитів Атестація – 9 кредитів
Орієнтація освітньої програми	Освітньо-професійна (для магістра) Програма ґрунтується на загальновідомих наукових результатах із врахуванням сучасного розвитку історичної науки, орієнтує на актуальну спеціалізацію (європейські студії), в рамках якої можлива подальша

	професійна кар'єра. Орієнтована на глибоку спеціальну підготовку, науковців, учителів історії, працівників державних установ та громадських організацій, ініціативних фахівців, здатних генерувати нові ідеї та знання на базі сучасних досягнень науки, готових до безперервного і актуального навчання.
Основний фокус освітньої програми та спеціалізації	Історично-цивілізаційний розвиток народів Європи (етнонаціональні, ідентифікаційні, міграційні, державотворчі процеси, суспільно-політичні, економічні трансформації).
Особливості програми	Міждисциплінарна та багатoproфільна підготовка фахівців, що володіють науковим інструментарієм для теоретичних, експериментальних досліджень та практичної діяльності з історії та археології і європейських студій. Програма базується на сучасних наукових знаннях про цілі і цінності історичної освіти, проблеми історичного навчання учнів загальноосвітніх навчальних закладів, традиційні та інноваційні підходи до їх вирішення. Розвиває перспективи як європейської, так і світової історії, глибокі знання і критичний підхід до національної та світової історіографії.
4 – Придатність випускників до працевлаштування та подальшого навчання	
Придатність до працевлаштування	Посади історика-дослідника, консультанта з питань історії, археології та європейських студій; молодшого наукового співробітника в галузі історії; вчителя історії в загальноосвітніх навчальних закладах, працівника наукових та громадсько-суспільних установ, органів державної влади і місцевого самоврядування, мас-медіа. <i>Посади за ДК 003:2010:</i> 232 <u>Викладач середніх навчальних закладів</u> 2442.1 Молодший науковий співробітник (археографія, археологія, географія, кримінологія, палеографія, соціологія) 2442.1 23667 Науковий співробітник (археографія, археологія, географія, кримінологія, палеографія, соціологія) 2442.1 Науковий співробітник-консультант (археографія, археологія, географія, кримінологія, палеографія, соціологія) 2442.2 20187 Археолог 2443.2 Експерт із суспільно-політичних питань 2443.2 Історик 2443.2 Історик (економіка) 2443.2 Історик (політика) 2443.2 Історик (суспільні відносини) 2443.2 Консультант з питань історії 2443.2 Консультант із суспільно-політичних питань (в партіях та інших громадських організаціях)
Подальше навчання	Можливість навчатися за програмою третього циклу за галуззю знань, що узгоджується з отриманим дипломом магістра, можливість викладання, доступ до спеціалізованих досліджень з історії та європейських студій.
5 - Викладання та оцінювання	
Викладання та навчання	Лекційні курси поєднуються із семінарськими заняттями, робочими зустрічами. Переважно навчання відбувається в групах, з дискусіями та підготовкою презентацій, самостійно та в малих групах. Загальний стиль навчання – студенто-орієнтований, активний, отримання фахових та спеціалізованих компетенцій забезпечено комплексним поєднанням обов'язкових дисциплін та предметів спеціалізації, науково-дослідної практики та атестації, які дозволяють моделювати предметний і соціальний зміст майбутньої професійної діяльності студентів. Для реалізації програми студент має пройти виробничу практику, написати та успішно захистити магістерську роботу обсягом 65-90 сторінок, на написання та захист якої виділяється значна частина часу.
Оцінювання	Усні та письмові скзамени, заліки, виступи на семінарах, презентації, проектна робота, захисти практики та випускна кваліфікаційна робота.

	Атестація здійснюється у формі захист кваліфікаційної роботи магістра з історії, випускний екзамен зі спеціалізації Європейські студії.
6 – Програмні компетентності	
Інтегральна компетентність	Здатність розв'язувати складні задачі та проблеми в галузі історії, археології, архівознавства, музеєзнавства, пам'яткознавства, етнології та ін., в процесі різноманітної фахової діяльності або у процесі навчання, що передбачає проведення досліджень та/або здійснення інновацій, а також характеризується комплексністю та невизначеністю умов.
Загальні компетентності (ЗК)	<p style="text-align: center;">Інструментальні компетентності (ІК)</p> <p>ІК 1. Компетентність у сфері інновацій та вдосконалення – поінформованість з проблем інновацій в галузі історія, використання різноманітних освітніх технологій і засобів навчання.</p> <p>ІК 2. Мовна компетентність – використання мови як засобу для усної та письмової комунікації, обміну знаннями, ідеями.</p> <p>ІК 3. ІКТ компетентність – впевнене і критичне використання технологій інформаційного суспільства для роботи та спілкування.</p> <p>ІК 4. Інформаційна – здатність до пошуку, оброблення та аналізу інформації з різних джерел.</p> <p style="text-align: center;">Міжособистісні компетентності (МК)</p> <p>МК 5. Комунікативна – готовність спілкуватися із спільнотами для розвитку професійних знань і вмінь, осмислення практик та контекстів.</p> <p>МК 6. Міжособистісна компетентність – уміння будувати суб'єктно-суб'єктні відносини у професійній діяльності, здатність до активної співпраці та роботи в команді.</p> <p>МК 7. Особистісна компетентність – здатність до саморозвитку, самоаналізу, ідентифікації у професійній діяльності.</p> <p style="text-align: center;">Системні компетентності (СК)</p> <p>СК 8. Знання і розуміння предметної області та розуміння професії. Здатність вчитися і бути сучасно навченим.</p> <p>СК 9. Компетентність у галузі науки – здатність використовувати науковий інструментарій для теоретичних та експериментальних досліджень у навчальній, практичній і професійній діяльності</p> <p>СК 10. Практична компетентність – здатність застосовувати на практиці знання та дослідницькі вміння, здатність до організації і планування, готовність до прийняття самостійних рішень, відповідальність за результати діяльності</p> <p>СК 11. Соціальна компетентність – здатність до адаптації та дії в новій ситуації, здатність до співпраці, генерувати ідеї, розв'язувати проблеми.</p> <p>СК 12. Загальнокультурна – цінування та повага різноманітності та мультикультурності.</p>
Фахові компетентності спеціальності (ФК)	<p>1. Розуміння розміщення, принципів відбору, застосування історіографічного доробку та архівних документів для реконструкції політичної та культурної історії в українському і світовому контекстах, для комплексного дослідження історичних, суспільно-політичних, державотворчих, соціокультурних аспектів становлення та життєдіяльності народів світу.</p> <p>2. Спроможність використовувати міждисциплінарні підходи для проведення порівняльних досліджень і узагальнень щодо природи етнонаціональних і державотворчих процесів, наявності спільного та відмінного у світовій історії.</p> <p>3. Знання законів наукового, соціального і професійного мислення, володіння комплексним, інтеграційним, історичним, динамічним, ситуаційним, системним підходами до наукового аналізу, здатність практично послуговуватись методами історичного дослідження.</p> <p>4. Вміння отримувати знання з різних комунікативних потоків, працювати з джерелами історичної інформації, використовувати високі стандарти текстового аналізу.</p>

	<p>5. Вміння формулювати оцінки і версії історичних подій відповідно до загальнолюдських цінностей певного часу та певної групи людей.</p> <p>6. Вміння визначати та застосовувати теоретичні поняття, положення, концепції для аналізу й пояснень історичних фактів, явищ, процесів, використовувати комплекс наукових дефініцій для вирішення науково-практичних завдань.</p> <p>7. Здатність до світоглядного самовизначення, усвідомленого ставлення до історичної пам'яті як частини культурного капіталу, формування на її основі соціально-моральної позиції особистості.</p> <p>8. Виявлення знань та розуміння наукових основ певної тематичної області, методології дослідження історичного процесу у національному, європейському та світовому контекстах.</p> <p>9. Здатність до перетворювальної навчальної та дослідницької діяльності на основі прогнозування, планування, конструювання і моделювання явищ, процесів, систем. уміння розробляти проєкти та управляти якістю виконуваної роботи.</p> <p>10. Прагнення саморозвитку та самовдосконалення у науково-педагогічній діяльності, обізнаність у власних силах, здатність до рефлексії та самоаналізу.</p> <p>11. Знання теоретико-методологічних основ європейських студій.</p> <p>12. Здатність застосовувати сучасні методики і освітні технології для забезпечення ефективної діяльності в різних галузях європейістики та європейських студій.</p>
7 – Програмні результати навчання	
	<p>Студент виявляє знання і розуміння</p> <p>1. Сутності, етапів та особливостей інтеграційних процесів у Європі, організаційних та правових засад Європейського Союзу.</p> <p>2. Історії та культури українського козацтва та його світових аналогів.</p> <p>3. Основних теоретичних підходів до вивчення європейської ментальності, творчого доробку дослідників.</p> <p>4. Особливостей створення, діяльності різноманітних регіональних і міжрегіональних міжнародних організацій.</p> <p>5. Специфіки формування європейської ментальності в історичній, соціокультурній динаміці.</p> <p>6. Особливостей національного менталітету європейців.</p> <p>7. Загальних тенденцій соціального розвитку міст Європи в історичній ретроспективі.</p> <p>8. Суті процесу європейської інтеграції і основних напрямів подальшої конвергенції країн-учасниць.</p> <p>9. Теоретичних основ політики держави, права у їх історичному розвитку, періодизації розвитку світової та вітчизняної політико-правової наукової думки.</p> <p>10. Основних напрямків, механізмів та інструментів зближення України із Європейським Союзом.</p> <p>Студент демонструє здатність</p> <p>11. Аналізувати правові та інституціональні виміри співробітництва України та ЄС, виявляти перспективи та наслідки сучасних інтеграційних процесів і місця в них України.</p> <p>12. Аналізувати специфіку військових конфліктів кожної історичної епохи Європи, їх політичні й військові наслідки, встановлювати причини перемог і поразок, робити висновки.</p> <p>13. Осмислювати тенденції розвитку європейської інтеграції в цілому, та тенденції трансформації політичної системи Європейського Союзу.</p> <p>14. Здійснювати порівняльний аналіз закономірностей становлення і розвитку держави та права в країнах Європи.</p> <p>15. Складати етнопсихологічну характеристику європейців, ідентифікувати ментальність, реконструювати світоуявлення.</p>

	матеріальне і нематеріальне життя, людську психологію та щоденну практику, властиву соціальним верствам певної історичної епохи. Студент демонструє готовність 16. Соціальної взаємодії, займати активну громадянську позицію та робити усвідомлений вибір в умовах сучасного політичного плюралізму. 17. Застосовувати теоретичні здобутки європейської археології у побудові історичних концепцій, використання артефактів як базових елементів історичних реконструкцій. 18. Самостійно оцінювати динаміку європейської інтеграції, основні концепції та проекти європейського об'єднання, їх значення для формування європейської ідентичності та сучасних інтеграційних процесів в Європі. 19. До відкритості та толерантності в становленні комунікації в зоні інтенсивної взаємодії різних культур. 20. Ефективної передачі інформації про європейську інтеграцію та європейське співробітництво України.
8 – Ресурсне забезпечення реалізації програми	
Кадрове забезпечення	Процес навчання забезпечують провідні фахівці кафедр, в складі 5 докторів наук та 16 кандидатів наук.
Матеріально-технічне забезпечення	– Наявна матеріально-технічна база, забезпечує проведення всіх видів підготовки, навчальної та науково-дослідної роботи студентів. Обладнаний комп'ютерний клас. Діють лабораторії: Науково-дослідна лабораторія «Історичне краєзнавство Уманщини»; Науково-дослідна лабораторія «Археологія Уманщини»; Науково-дослідна лабораторія «Відродження нації»;
Інформаційне навчально-методичне забезпечення	та – Навчальний процес забезпечений навчально-методичними комплексами, підручниками та посібниками. Навчальні курси розміщені в системі дистанційного навчання Moodle. Наукові роботи завантажені в інституційній репозитарій.
9 – Академічна мобільність	
Національна кредитна мобільність	Укладені договори з: - ДП «Український дитячий центр «Молода гвардія»» (для здійснення педагогічної діяльності та проходження виробничої практики) - ТОВ «Лижна школа» (Буковель) для проведення практик студентів та надання методичної допомоги майбутнім вчителям. - Уманською загальноосвітньою школою І-ІІІ ступенів № 14 Уманської міської ради Черкаської області від 1 вересня 2016 року (для проведення виробничої практики). - Уманською загальноосвітньою школою І-ІІІ ступенів № 3 Уманської міської ради Черкаської області від 1 вересня 2016 року. - Уманський НВК № 17 «Загальноосвітня школа І-ІІІ ступенів – дошкільний заклад» Уманської міської ради Черкаської області від 1 вересня 2016 року. - Уманська загальноосвітня школа І-ІІІ ступенів № 11 ім. М.П.Бажана Уманської міської ради Черкаської області від 1 вересня 2016 року. - НВК «Уманська загальноосвітня школа І-ІІІ ступенів № 10 – медична гімназія» Уманської міської ради Черкаської області від 1 вересня 2016 року Уманським навчально-виховним комплексом «загальноосвітня школа І-ІІІ ступенів № 7 – колегіум» від 7 лютого 2017 року.
Міжнародна кредитна мобільність	Реалізуються програми подвійного диплома: Університет в м. Порту (Португалія) Тракійський університет в м. Стара Загора (Болгарія) Державна вища школа професійної освіти ім. Іполіта Цегельського в м. Гнезно (Польща) Поморська академія в м. Слупську (Польща)

	Державна вища професійна школа імені Я.А. Коменського в м. Лешно (Польща) Академія імені Яна Длугоша в м. Ченстохові (Польща) Інститут європейської культури Познанського університету імені Адама Міцкевича в м. Гнезно (Польща) Державна вища школа професійної освіти в м. Хелмі (Польща)
Навчання іноземних здобувачів вищої освіти	Передбачена можливість навчання іноземних студентів. Іноземні студенти навчаються за окремим навчальним планом, в якому за рахунок дисциплін гуманітарного циклу виділено 600 годин (20 кредитів) на вивчення мови навчання впродовж 4 років з виходом на державний екзамен. З метою оптимізації навчального процесу для іноземних студентів і подолання мовного бар'єру вченою радою університету (Протокол №19 від 27 червня 2017 року) та Наказом №526 о/д від 12 липня 2017 р. російську мову визначено як мову навчання для іноземних громадян з Туркменістану, Азербайджану, Узбекистану, Вірменії, Грузії, Киргизстану, що вступатимуть до університету у 2017 році на освітній рівень «бакалавр», за умови формування окремих повноцінних груп у кількості не менше 12 осіб.

2. Перелік компонент освітньо-професійної програми та її логічна послідовність

2.1. Перелік компонент ОПП

Код н/д	Компоненти освітньої програми (навчальні дисципліни, курсові проекти(роботи), практики, кваліфікаційна робота)	Кількість кредитів	Форма підсумк. контролю
1	2	3	4
Обов'язкові компоненти ОПП			
I	Цикл загальної підготовки		
1.1	Гуманітарна підготовка		
ОК1	Ділова іноземна мова	4	Екзамен
ОК2	Філософія історії	3	Залік
1.2	Фундаментальна підготовка		
ОК3	Методологія історії	3	Залік
ОК4	Історіографія всесвітньої історії	3	Екзамен
ОК5	Історія археологічної науки	3	Залік
ОК6	Культурно-історичний розвиток світових цивілізацій	3	Екзамен
ОК7	Історія міжнародних відносин	3	Екзамен

OK8	Історія української діаспори	3	Екзамен
II Цикл професійної підготовки			
2.1 Психолого-педагогічна підготовка			
OK9	Педагогіка профільної школи	3	Екзамен
OK10	Психологія профільної школи	3	Залік
OK11	Магістерський семінар	3	Залік
2.2 Науково-предметна підготовка			
OK12	Історія української державності	3	Екзамен
OK13	Історія держави і права зарубіжних країн	3	Екзамен
OK14	Історія міжнародних організацій	3	Екзамен
OK15	Військова історія України	3	Екзамен
OK16	МН історій у профільній школі	3	Екзамен
Загальний обсяг обов'язкових компонент		52	
Вибіркові компоненти ОПШ			
Вибірковий блок №1			
ВБ 1.1	Європейський Союз і Україна	3	Екзамен
ВБ 1.2	Українське козацтво та його світові аналоги	4	Екзамен
ВБ 1.3	Історія європейської інтеграції	4	Екзамен
ВБ 1.4	Військова історія Європи	3	Екзамен
ВБ 1.5	Історія європейської ментальності	3	Залік
ВБ 1.6	Історія сучасного світу	3	Залік
ВБ 1.7	Цивільний захист та ОП в галузі	3	Залік
Вибірковий блок №2			
ВБ 2.1	Європейський вектор зовнішньої політики України	3	Екзамен
ВБ 2.2	Військові спільноти на Великому Кордоні	4	Екзамен
ВБ 2.3	Право Європейського Союзу	4	Екзамен
ВБ 2.4	Нації та націоналізм в Центрально-Східній Європі	3	Екзамен
ВБ 2.5	Інтеграційні процеси в Європі	3	Залік

ВБ 2.6	Глобальні проблеми сучасності	3	Залік
ВБ 2.7	Охорона праці в галузі	3	Залік
Загальний обсяг вибіркових компонент:		20	
Практична підготовка			
П.01	Виробнича практика	9	Залік
Атестація		9	
ЗАГАЛЬНИЙ ОБСЯГ ОСВІТНЬОЇ ПРОГРАМИ		90	

2.2. Структурно – логічна схема ОПШ

3.Форми атестації здобувачів вищої освіти

Атестація випускників освітньої-професійної програми спеціальності 032 Історія та археологія, європейські студії проводиться у формі здачі комплексного кваліфікаційного екзамену зі спеціалізації та у формі захисту випускної кваліфікаційної роботи магістра з історії й завершується видачею документу державного зразка про присудження їм ступеня магістра із присвоєнням академічної кваліфікації: Магістр історії та археології та професійної кваліфікації: Історик, вчитель історії, фахівець з європейських студій.

Атестація здійснюється відкрито і публічно.

4.Матриця відповідності програмних компетентностей компонентам освітньої програми

5. Матриця забезпечення програмних результатів навчання (ПРН) відповідними компонентами освітньої програми

Затверджено на засіданні вченої ради історичного факультету Уманського державного педагогічного університету імені Павла Тичини (протокол № 10 від 31 травня 2018 р.).

Керівник проектної групи (гарант освітньої програми) :

Скрипник Олена Миколаївна, кандидат історичних наук, доцент кафедри всесвітньої історії та методик навчання Уманського державного педагогічного університету імені Павла Тичини

Розробники:

1. **Священко Зінаїда Василівна**, доктор історичних наук, професор кафедри всесвітньої історії та методик навчання Уманського державного педагогічного університету імені Павла Тичини
2. **Возна Зоя Олександрівна**, кандидат педагогічних наук, доцент кафедри всесвітньої історії та методик навчання Уманського державного педагогічного університету імені Павла Тичини

Структурно-логічна схема циклу професійної підготовки

Обов'язкові
компоненти ОП

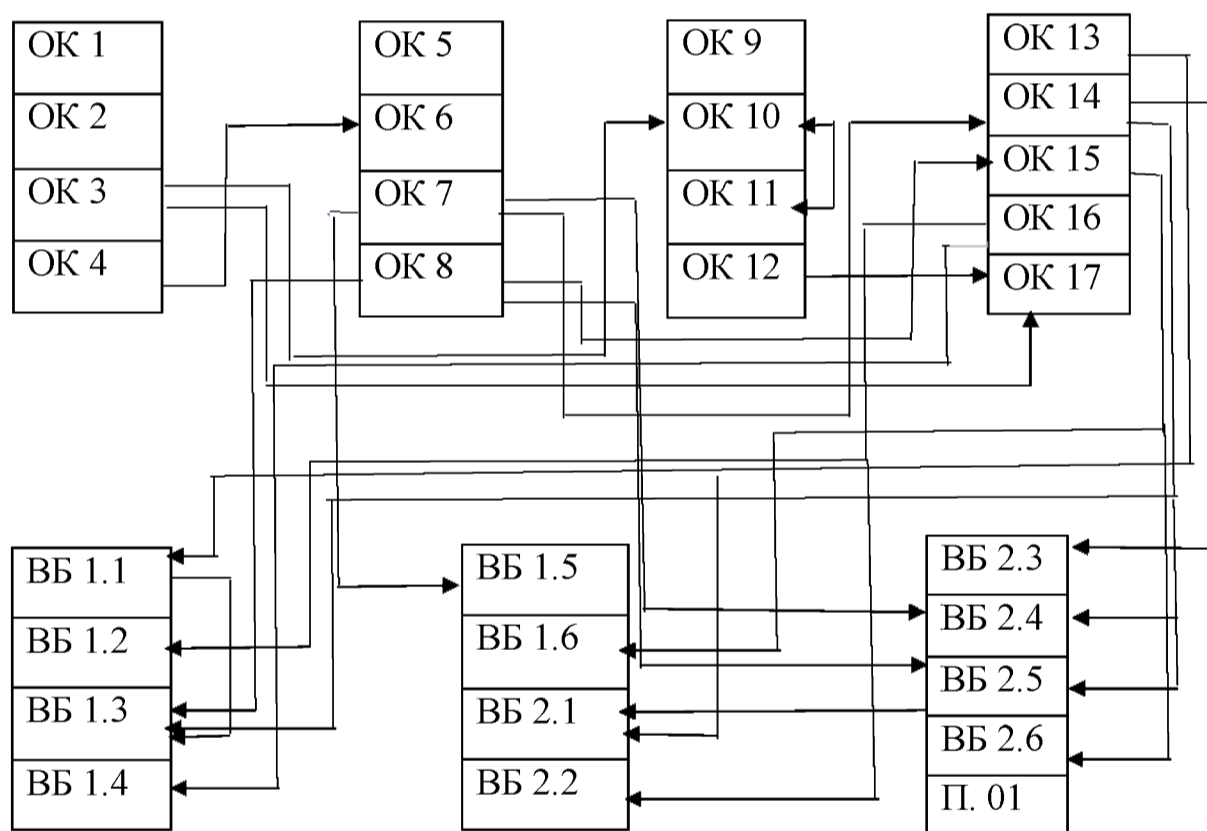

Вибіркові
компоненти ОП